

H.M.B.C

Κανονισμοί Αγώνων

ΗΛΕΚΤΡΙΚΑ ΜΟΝΟ Β & HYDRO Β

Βασισμένοι στην Naviga

ΚΑΤΗΓΟΡΙΑ Μ



2014

Αθήνα, 1 Σεπτεμβρίου 2014

1. Κατηγορίες

Οι κατηγορίες στα ηλεκτρικά σκάφη αγώνων MONO και HYDRO που διοργανώνονται από το H.M.B.C. χωρίζονται στις παρακάτω:

Κατηγορία MONO B

Ελεύθερου σχεδίου σκάφη OFFSHORE με προπέλα επιφανείας με ηλεκτρικό κινητήρα (Brushed ή Brushless) και μπαταρία NiCd ή NiMH από 8 μέχρι 14 στοιχεία SubC (9,6 – 16,8V) ή **LiPO** σε διάταξη 4S-6S 1 ή 2 P (14,8 – 22,2V) **μέγιστου συνολικού βάρους 580 γραμμαρίων** ή μέχρι 12 στοιχεία LiFE 26650 σε διάταξη 4S-6S 2P. Η ρύθμιση της ταχύτητας πρέπει να γίνεται αναλογικά από τη στάση μέχρι το μέγιστο.



Κατηγορία HYDRO B

Ελεύθερου σχεδίου σκάφη HYDRO,OUTRIGGER η CATAMARAN με προπέλα επιφανείας με ηλεκτρικό κινητήρα (Brushed ή Brushless) και μπαταρία NiCd ή NiMH από 8 μέχρι 14 στοιχεία SubC (9,6 – 16,8V) ή **LiPO** σε διάταξη 4S-6S 1 ή 2 P (14,8 – 22,2V) **μέγιστου συνολικού βάρους 580 γραμμαρίων** ή μέχρι 12 στοιχεία LiFE 26650 σε διάταξη 4S-6S 2P. Η ρύθμιση της ταχύτητας πρέπει να γίνεται αναλογικά από τη στάση μέχρι το μέγιστο.



2. Προδιαγραφές

2.1 Μπαταρίες Κίνησης

2.1.1 Στις κατηγορίες MONO & HYDRO B επιτρέπεται η χρήση μπαταριών NiCd, NiMH, LiPo και LiFe ανεξαρτήτως χωρητικότητας με μόνους περιορισμούς εκείνους που αναφέρονται στη περιγραφή της κατηγορίας παραπάνω όπως πλήθος στοιχείων, διάταξη και βάρος (μόνο για LiPO).

2.1.2 Δεν προϋποτίθεται η κατοχή περισσοτέρων της μίας συστοιχίας (pack) μπαταριών από κάποιον ώστε να έχει δικαίωμα συμμετοχής. Το πρόγραμμα κάθε αγώνα διαμορφώνεται έτσι ώστε να υπάρχει επαρκής χρόνος φόρτισης μεταξύ δύο σκελών.

2.2 Διακόπτης Ασφαλείας

2.2.1 Συνιστάται η χρήση εξωτερικού διακόπτη ασφαλείας.

2.2.2 Αγωνιζόμενοι με σκάφη χωρίς διακόπτη ασφαλείας είναι προσωπικά υπεύθυνοι για τυχόν ζημιές σε άλλους η το ίδιο τους το σκάφος σε περίπτωση ανεξέλεγκτης λειτουργίας του κινητήρα του (πχ κατά την περισυλλογή). Το πλήρωμα της βάρκας περισυλλογής σε καμία περίπτωση δεν είναι υποχρεωμένο να ανοίξει σκάφος χωρίς εξωτερικό διακόπτη προκειμένου να διακόψει την παροχή ρεύματος παρά μόνο με δική του ευθύνη.

2.3 Σύστημα τηλεκατεύθυνσης

2.3.1 Για κάθε συμμετοχή πρέπει να υπάρχει δυνατότητα αλλαγής δύο συχνοτήτων μεταξύ πομπού και δέκτη εκτός των τηλεκατευθύνσεων 2.4GHz για τις οποίες δεν τίθεται θέμα.

2.3.2 Για τις συχνότητες AM και FM, σε περίπτωση επικάλυψης συχνοτήτων δύο αγωνιζομένων, θα τηρείται σειρά προτεραιότητας σύμφωνα με την παλαιότητα δήλωσης (π.χ προγενέστερος αγώνας η πρωτάθλημα) και θα είναι υπόχρεος αλλαγής συχνότητας εκείνος με την νεότερη δήλωση.

2.3.3 Οι τηλεκατευθύνσεις διαμόρφωσης FM η AM εκτός εκείνων των αγωνιζομένων πρέπει να παραμένουν κλειστές καθ' όλη την διάρκεια σκελών του αγώνα.

2.4 Πινακίδες αριθμών

Κάθε μοντέλο πρέπει να έχει βάση για την τοποθέτηση πινακίδας με αριθμό. Η πινακίδα πρέπει να είναι κατασκευασμένη από ελαστικό και ανθεκτικό υλικό που δεν παραμορφώνεται όταν βραχεί και δεν τραυματίζει το ίδιο ή άλλα σκάφη σκάφος σε περίπτωση ανατροπής ή σύγκρουσης. Η πινακίδα πρέπει να είναι λευκή και με μαύρους αριθμούς ευδιάκριτης (απλής) γραμματοσειράς, το πολύ διψήφιους και να στηρίζεται στο σκάφος με δύο σημεία σύνδεσης. Η πινακίδα τοποθετείται στο σκάφος έτσι ώστε να είναι ευδιάκριτη από τη γραμματοεξάρτηση. **Δεν είναι δυνατή για κανένα λόγο η συμμετοχή σκάφους σε αγώνα χωρίς πινακίδα αριθμού.**

Οι διαστάσεις της πινακίδας για τις κατηγορίες ηλεκτρικών είναι ως εξής:

Ύψος	80mm
Πλάτος	80mm
Πάχος περίπου	2mm
Απόσταση μεταξύ των τρυπών	60mm
Απόσταση των τρυπών από το κάτω μέρος	10mm
Διάμετρος της τρύπας	3-4mm

Οι γωνίες της πινακίδας πρέπει να είναι στρογγυλεμένες

Σχήμα 1

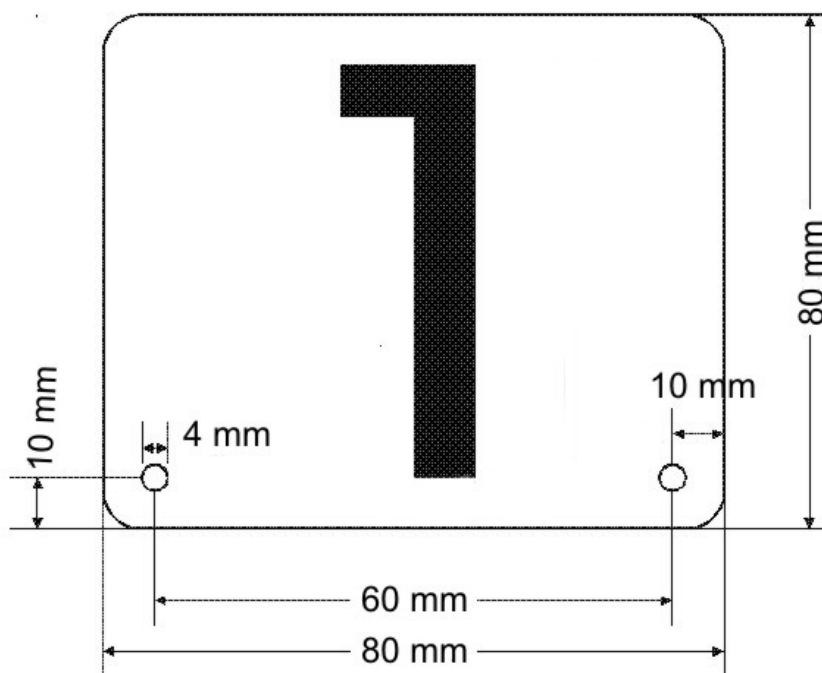

3. Διαδικαστικά

3.1 Αγωνιστικό πρόγραμμα – Χρηματικές καταβολές

3.1.1. Πρόγραμμα

Το αγωνιστικό πρόγραμμα της χρονιάς θα αποτελείται από 7 αγώνες από τους οποίους για την τελική κατάταξη στο πρωτάθλημα θα υπολογίζονται οι 5 καλύτεροι (βαθμολογικά) του κάθε αγωνιζομένου.

3.1.2. Προκήρυξη αγώνα

Ο τόπος διεξαγωγής θα ανακοινώνεται τουλάχιστον δύο ημέρες πριν την προγραμματισμένη ημερομηνία. Η ώρα έναρξης καθώς και το πρόγραμμα κάθε αγώνα του πρωταθλήματος θα ανακοινώνονται μετά τη λήξη των συμμετοχών (μετά το μεσημέρι της προηγούμενης του αγώνα ημέρας) στον ιστότοπο του Πρωταθλήματος. <http://hmbc.webnode.gr/>

3.1.3. Δηλώσεις συμμετοχής

Για την διευκόλυνση όλων των συμμετεχόντων αλλά και την τήρηση του προγράμματος κάθε αγώνα οι δηλώσεις συμμετοχής θα πρέπει να έχουν γίνει έγκαιρα **(το αργότερο μέχρι το μεσημέρι της προηγούμενης του αγώνα ημέρας)** ώστε να αποφεύγονται καθυστερήσεις κατά την διεξαγωγή του. Υπάρχει και η δυνατότητα μόνιμης δήλωσης συμμετοχής πριν την έναρξη του πρωταθλήματος και για όλη τη διάρκειά του με μόνη υποχρέωση του αγωνιζομένου να ενημερώνει για τυχόν απουσία του από αγώνα το αργότερο μέχρι το μεσημέρι της προηγούμενης ημέρας. Στη περίπτωση μόνιμης δήλωσης για το πρωτάθλημα και απουσίας από αγώνα χωρίς ενημέρωση θα πρέπει ο ενδιαφερόμενος να υποβάλλει νέα απλή η μόνιμη συμμετοχή για τον επόμενο(ους). Εκπρόθεσμα δήλωση συμμετοχής κατά την ημέρα του αγώνα η οποία μεταβάλλει το ανακοινωμένο πρόγραμμα εφόσον γίνει δεκτή επιβαρύνεται με 5€. Κάθε αγωνιζόμενος έχει το δικαίωμα συμμετοχής με δύο το πολύ σκάφη ανα κατηγορία τα οποία πρέπει να δηλωθούν πριν την έναρξη του αγώνα. Η χρησιμοποίηση δύο σκαφών για την ίδια κατηγορία δεν επιβαρύνει επιπλέον τον αγωνιζόμενο. Αντικατάσταση (χρήση του δεύτερου σκάφους) δεν επιτρέπεται κατά τη διάρκεια ενός προκριματικού σκέλους η τελικού.

Δήλωση συμμετοχής σημαίνει αυτόματα την πλήρη αποδοχή των κανονισμών διεξαγωγής των αγώνων.

3.1.4. Δικαίωμα συμμετοχής

Το δικαίωμα συμμετοχής σε κάθε αγώνα είναι 10 € για συμμετοχή σε μια μόνο κατηγορία και επιπλέον 5€ για περισσότερες.

3.1.5. Ακύρωση συμμετοχής

Κάθε αγωνιζόμενος έχει τη δυνατότητα να ακυρώσει τη συμμετοχή του σε κάποια κατηγορία το αργότερο 5 λεπτά πριν την έναρξη του πρώτου σκέλους (πεντάλεπτου προετοιμασίας) της κατηγορίας που αγωνίζεται. Στην περίπτωση αυτή του επιστρέφεται το κόστος συμμετοχής μετά το πέρας του αγώνα. Στη περίπτωση που ο αγωνιζόμενος συμμετέχει και σε άλλη κατηγορία που δεν ακύρωσε τότε το πόσο της επιστροφής είναι αντίστοιχο εκείνου της επιπλέον συμμετοχής, δηλ 5€. Η ακύρωση συμμετοχής είναι αμετάκλητη και ισχύει υποχρεωτικά για τον αγώνα συνολικά. Σε περίπτωση που κάποιος αγωνιζόμενος για λόγο διαφορετικό από την εκούσια ακύρωση της συμμετοχής του, χάσει το πρώτο σκέλος της κατηγορίας που συμμετέχει, διατηρεί το δικαίωμα συμμετοχής στα επόμενα σκέλη με την προϋπόθεση ότι έχει δηλώσει έγκαιρα συμμετοχή.

3.1.6 Προϋποθέσεις διεξαγωγής

Για να διεξαχθεί αγώνας σε κάποια κατηγορία θα πρέπει οι συμμετοχές σε αυτή να είναι τουλάχιστον 4. Σε περίπτωση που δεν πραγματοποιηθούν τουλάχιστον πέντε αγώνες σε κάποια κατηγορία λόγω έλλειψης συμμετοχών τότε η κατηγορία αυτή θα εξαιρείται από το πρωτάθλημα.

3.2 Αγωνιστικός χώρος-Γραμματεία

3.2.1 Σχήμα πίστας

Ο αγώνας θα πραγματοποιηθεί σε πίστα όπως φαίνεται στο παρακάτω σχήμα 2. Η πίστα θα πρέπει να παράλληλη ως προς την παραλία – αφετηρία και η κίνηση των σκαφών δεξιόστροφη.

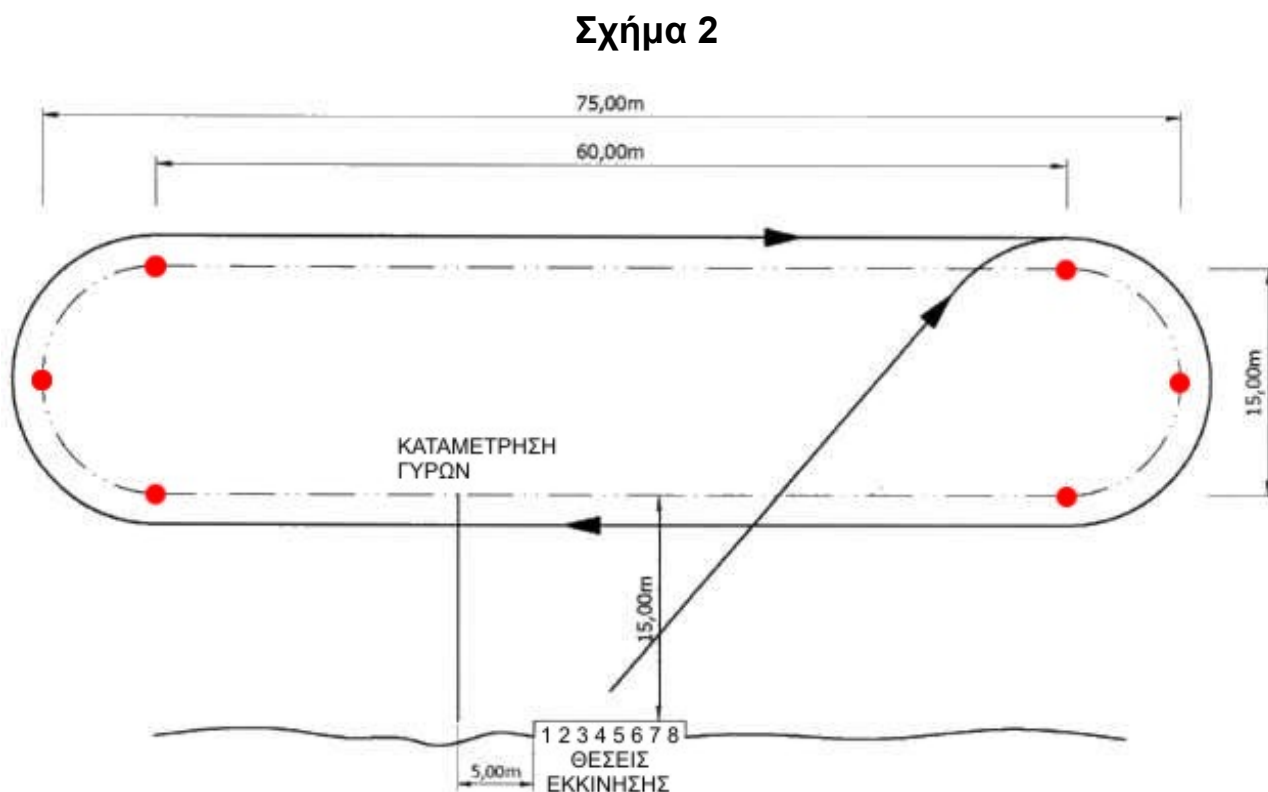

1 έως 8= Θέσεις αγωνιζομένων

3.2.2 Σημαδούρες (διαστάσεις-κατασκευαστικά)

Η αγωνιστική πίστα πρέπει να είναι σηματοδοτημένη από 6 σημαδούρες. Κάθε σημαδούρα πρέπει να φέρει δύο χρώματα και να είναι ευδιάκριτη.

Οι σημαδούρες πρέπει να είναι κυλινδρικές με διάμετρο από 40cm μέχρι 50cm. Πρέπει να εξέχουν από το νερό από 20cm μέχρι 50cm.

3.2.3 Χώρος εκκίνησης

Ορίζεται ως χώρος εκκίνησης και παραμονής των αγωνιζόμενων του εκάστοτε σκέλους και για όσο διαρκεί αυτό ,χώρος συνολικά 20 μέτρων 10μετρα δεξιά και αστέρα του κέντρου της πίστας (θέσεις αγωνιζομένων Σχ.2) που θα καθορίζεται από δυο σημαίες. Όλα τα σκάφη υποχρεωτικά εκκινούν από το χώρο αυτό και μέσα σε αυτό και σε αποσταση μικρότερη των 2 μέτρων από την ακτή. Σε περίπτωση ηθελημένης στάσης, για να έχουν δικαίωμα συνέχισης της καταμέτρησης γύρων τα σκάφη θα πρέπει να ακινητοποιούνται και να επανεκκινούν από το συγκεκριμένο χώρο .Οι αγωνιζόμενοι δεν έχουν δικαίωμα να απομακρύνονται από το χώρο αυτό όταν οδηγούν .Η υψομετρική διαφορά της θέσης των οδηγών δεν μπορεί να υπερβαίνει το ένα μέτρο.

3.2.4 Σωστική λέμβος

Στις κατηγορίες MONO & HYDRO B η σωστική λέμβος περισυλλέγει τα σκάφη που έχουν ακινητοποιηθεί μόνο μετά το τέλος κάθε σκέλους του αγώνα. Κατά την διάρκεια του αγώνα διάσωση ή χρήση της λέμβου μπορεί να γίνει μόνο με εντολή της γραμματείας σε κάθε περίπτωση. Η πορεία της κατά τη διάρκεια αγώνα πρέπει κατά το δυνατόν να είναι τέτοια που δεν εμποδίζει τα διαγωνιζόμενα σκάφη και σε καμία περίπτωση παράλληλη η αντίθετη προς αυτά. Σκάφος που θα περισυλλεγεί από την σωστική λέμβο δεν έχει δικαίωμα να συνεχίσει/επανεκκινήσει στο συγκεκριμένο σκέλος.

3.2.5 Γραμματεία

Η γραμματεία είναι υπεύθυνη για την ομαλή διεξαγωγή του αγώνα και αποτελείται από δύο άτομα. Ο ένας ανακοινώνει τα νούμερα των σκαφών και έχει την εποπτεία του αγώνα γενικότερα (παρατηρήσεις,προειδοποιήσεις,ποινές) και ο δεύτερος καταγράφει. Υπάρχει μόνο μία γραμμή εκκίνησης και τερματισμού που βρίσκεται μπροστά στη γραμματεία βάσει της οποίας γίνεται και η καταμέτρηση των γύρων.

Η εκκίνηση γίνεται σύμφωνα με το σχήμα 2 και η καταμέτρηση γύρων ξεκινά για κάθε σκάφος από τη στιγμή της πρώτης του διέλευσης από τη γραμμή καταμέτρησης.

Η γραμματεία είναι αρμόδια για επίλυση διαφορών-ενστάσεων και επικύρωση ποινών και η απόφαση της είναι τελεσίδικη.

Ο αλυτάρχης ανακοινώνει τη θέση ακινητοποιημένων σκαφών μόνον μία φορά για κάθε ένα.

3.3 Κανόνες-Προειδοποιήσεις-Ποινές

- 3.3.1** Κατά την διάρκεια του αγώνα δεν επιτρέπεται κανείς να βρίσκεται μέσα στο νερό.
- 3.3.2** Απαγορεύεται η λειτουργία κινητήρων (ιδιαίτερα βενζινοκινητήρων) με ή χωρίς την χρήση τηλεκατεύθυνσης κατά την διάρκεια αγώνα πέραν εκείνων των συμμετεχόντων στο συγκεκριμένο σκέλος.
- 3.3.3** Δεν υπάρχει δικαίωμα επανάληψης σκέλους από κάποιον αγωνιζόμενο λόγω χαλασμένου σκάφους (χτύπημα, σακούλα στην προπέλα κτλ).
- 3.3.4** Αλλαγή σκέλους από αγωνιζόμενο μπορεί να γίνει μόνο μετά από τη σύμφωνη γνώμη της γραμματείας. Στη περίπτωση αυθαίρετης αλλαγής σκέλους δεν θα καταμετρηθούν οι γύροι του.
- 3.3.5** Ο αλυτάρχης έχει δικαίωμα τριών προειδοποιήσεων σε αγωνιζόμενο για επικίνδυνη οδήγηση. Επικίνδυνη οδήγηση θεωρείται πχ η συνεχής εναλλαγή πορείας, η παρεμπόδιση αλλού σκάφους (βλέπε και διεξαγωγή) αλλά και το μη προσεκτικό πέρασμα δίπλα από ακινητοποιημένο σκάφος η και η πρόσκρουση σε αυτό. Στην περίπτωση που ένας αγωνιζόμενος δεχθεί και τρίτη προειδοποίηση στο ίδιο σκέλος τότε αυτόματα του αφαιρείται και ένας γύρος από το συγκεκριμένο σκέλος. Η επόμενη προειδοποίηση (τέταρτη) στο ίδιο σκέλος τον υποχρεώνει σε έξοδο από το σκέλος αυτό.
- 3.3.6** Η σύγκρουση με την βάρκα περισυλλογής οποτεδήποτε κατά την διάρκεια συνολικά της ημέρας του αγώνα μπορεί να επιφέρει τον αποκλεισμό από αυτόν χωρίς το δικαίωμα που αναφέρεται στην παράγραφο **3.1.5**
- 3.3.7** Σε περίπτωση απρεπούς συμπεριφοράς αγωνιζομένου προς την γραμματεία, συναγωνιζόμενους ή μη τήρηση των κανονισμών θα τιμωρείται με αποκλεισμό για τον συγκεκριμένο αγώνα. Το μοντέλο του θα βγαίνει από το νερό.
- 3.3.8** Στη περίπτωση πρόκλησης σοβαρής ζημιάς σε σκάφος αγωνιζομένου από άλλον μετά από πρώτη προειδοποίηση η γραμματεία δεν μπορεί να επιβάλλει ποινή πέραν του αποκλεισμού από το σκέλος.

3.3.9 Η επανεκκίνηση-συνέχιση του αγώνα από σημείο διαφορετικό του χώρου εκκίνησης ακόμα και μετά από έγκυρη στάση (βλ.4.3.1) είναι άκυρη.Οι γύροι δεν θα καταμετρούνται. Το ίδιο ισχύει και για την αντίστροφη περίπτωση δηλ. έγκυρη επανεκκίνηση μετά από αντικανονική στάση.

4. Διεξαγωγή Αγώνα

4.1 Σειρές – Διάρκεια

4.1.1 Για τις κατηγορίες MONO & HYDRO B θα πραγματοποιούνται 3 σκέλη προκριματικών και ένας τελικός εφόσον υπάρχει πάνω από μια σειρά στην συγκεκριμένη κατηγορία.

4.1.2 Το κάθε σκέλος θα πρέπει να έχει από 4 μέχρι το πολύ 8 σκάφη. Σε περίπτωση περισσότερων συμμετοχών δημιουργείται νέα σειρά.

4.1.3 Στο τελικό προκρίνονται τα 6 σκάφη με το μεγαλύτερο άθροισμα γύρων ανεξάρτητα σε ποια σειρά έχουν τρέξει. Το άθροισμα των γύρων προκύπτει από τα δύο καλύτερα προκριματικά σκέλη εκ των τριών που συμμετέχει το κάθε σκάφος.

4.1.4 Πριν από κάθε εκκίνηση αγώνα μπορεί να γίνεται έλεγχος συχνοτήτων για τυχόν παρεμβολές.

4.1.5 Κάθε σκέλος όπως και ο τελικός έχουν συνολική διάρκεια για την κατηγορία **MONO B 6 λεπτά** και για τη **HYDRO B 5 λεπτά**.

4.1.6 Ο αγώνας μίας κατηγορίας μπορεί (εφόσον είναι προγραμματισμένος) να ακυρωθεί μόνο μετά από κατά πλειοψηφία απόφαση των συμμετεχόντων σε αυτή.Στη περίπτωση αυτή ισχύει για τους συμμετέχοντες στην ακυρωμένη κατηγορία ότι αναφέρεται στο **3.1.5**. Οι ακυρωμένοι έστω και με την παραπάνω διαδικασία αγώνες δεν πρέπει να είναι περισσότεροι από δύο για όλη τη διάρκεια του πρωταθλήματος. Η μεταβολή του προγράμματος προϋποθέτει την ομόφωνη απόφαση των αγωνιζομένων στην επόμενη (χρονικά) κατηγορία.Ο ακυρωμένος με την παραπάνω διαδικασία αγώνας για την κατηγορία αυτή δεν μεταφέρεται σε άλλη ημερομηνία.

4.2 Διαδικασία εκκίνησης

4.2.1 Από τη Γραμματεία ανακοινώνεται η έναρξη πεντάλεπτου και στη συνέχεια λεπτού μέχρι το σήμα έναρξης του αγώνα (σκέλους η τελικού). Η Γραμματεία φροντίζει να τηρείται το πρόγραμμα του αγώνα και σε καμία περίπτωση δεν είναι υποχρεωμένη να καθυστερεί τη διαδικασία της εκκίνησης εξαιτίας προβλημάτων η καθυστερήσεων αγωνιζομένου(ων). Στο χρονικό αυτό διάστημα πρέπει τα συμμετέχοντα σκάφη να είναι έτοιμα για εκκίνηση.

Με την ανακοίνωση από τη γραμματεία του τελευταίου λεπτού τα σκάφη τοποθετούνται στο νερό αναμένοντας το σήμα της εκκίνησης που αποτελείται από πέντε ηχητικά σήματα.

4.2.2 Με τη λήξη της αντίστροφης μέτρησης (τελευταίο και επαναλαμβανόμενο ηχητικό σήμα) δίνεται η εκκίνηση. Τα σκάφη έχουν δικαίωμα εκκίνησης οποιαδήποτε στιγμή **μετά** την **έναρξη** του τελευταίου (5^{ου}) ηχητικού σήματος.

4.2.3 Όλα τα σκάφη πρέπει να κινηθούν διαγώνια σύμφωνα με το σχήμα 2 ακολουθώντας στη συνέχεια τη κανονική διαδρομή της πίστας.

4.3 Κανόνες διεξαγωγής αγώνα

4.3.1 Κατά την διάρκεια του αγώνα επιτρέπεται η επέμβαση στο σκάφος χωρίς αυτό να απομακρυνθεί από το χώρο εκκίνησης εφόσον έρθει έξω με τον κινητήρα του σε αυτόν. Δεν επιτρέπεται σε καμία περίπτωση αλλαγή η αντικατάσταση εσωτερικών εξαρτημάτων η μπαταριών.

4.3.2 Οι σημαδούρες πρέπει να περνιούνται πάντα από έξω. Επιτρέπεται να ακουμπήσει το σκάφος σε σημαδούρα.

4.3.3 Εάν περαστεί σημαδούρα από λάθος μεριά μπορεί να ξαναγυρίσει το σκάφος για να περάσει απ' έξω δίνοντας **υποχρεωτικά** προτεραιότητα στα υπόλοιπα σκάφη που έρχονται. Εάν δεν ξαναγυρίσει ο γύρος δεν μετρείται.

4.3.4 Ένα αργό σκάφος μπορεί να προσπεραστεί και από τις δύο μεριές. Κατά την διάρκεια της προσπέρασης το αργό σκάφος δεν πρέπει να αλλάξει πορεία. Το σκάφος που προσπερνάει μπορεί να πάρει την αγωνιστική γραμμή του σκάφους που προσπέρασε αφού έχει φύγει τουλάχιστον τρία μήκη σκάφους εμπρός.

- 4.3.5** Το σκάφος με την αγωνιστική γραμμή σε απόσταση μικρότερη από 5 μέτρα από μία σημαδούρα έχει προτεραιότητα. Απαγορεύεται οποιοσδήποτε ελιγμός ώστε να σπρωχθεί στο εσωτερικό της σημαδούρας το συγκεκριμένο σκάφος.
- 4.3.6** Κατά την διάρκεια του αγώνα εφόσον απολεσθεί από το σκάφος η πινακίδα με τον αριθμό του, ολοκληρώνει τον συγκεκριμένο γύρο και πρέπει να τοποθετηθεί νέα. Σε διαφορετική περίπτωση δεν θα υπολογίζονται οι γύροι του που θα γίνουν χωρίς το αναρτημένο ταμπελάκι.
- 4.3.7** Απαγορεύονται μεγάλες και παρατεταμένες αριστερές στροφές εκτός από περίπτωση αποφυγής εμποδίου. Διορθώσεις πορείας επιτρέπονται καθώς επίσης και προσπεράσεις από αριστερά.
Αφαίρεση ενός γύρου θα υπάρχει εφόσον αγωνιζόμενος έστριψε αριστερά με κλίση πάνω από 45 μοίρες και κινδύνεψε – παρεμπόδισε άλλο σκάφος.
- 4.3.8** Σωστή αγωνιστική γραμμή είναι αυτή κοντά και περιφερειακά των σημαδούρων και κάθε άλλη παράλληλη προς αυτή στη περίπτωση που περισσότερα σκάφη βρίσκονται στο ίδιο σημείο της πίστας.
- 4.3.9** Σκάφος στην εσωτερική αγωνιστική γραμμή έχει το δικαίωμα να τη διατηρεί.
- 4.3.10** Προειδοποίηση και στη συνέχεια αφαίρεση γύρων θα προκύπτει εφόσον δεν τηρούνται οι κανόνες προσπέρασης ή σε περίπτωση που αγωνιζόμενος θα πραγματοποιεί ελιγμούς για την αποφυγή προσπέρασης.
- 4.3.11** Εάν αγωνιζόμενος δεν μπορεί να ελέγξει σωστά το σκάφος του (αντικανονική - επικίνδυνη οδήγηση) θα λάβει προειδοποίηση. Εάν δεν βελτιωθεί η οδήγησή του θα αποκλείεται από το συγκεκριμένο σκέλος.

4.4 Κανόνες προσπεράσματος

Σκάφος που προσπερνάει για να πάρει την αγωνιστική γραμμή αυτού που προσπέρασε πρέπει να απομακρυνθεί τουλάχιστον 3 μήκη σκάφους.

4.4.1 Παράδειγμα Νο 1

- α) Το σκάφος No1 έχει την αγωνιστική γραμμή και τα σκάφη No 2 και No 3 προσπαθούν να προσπεράσουν.
- β) Το σκάφος No2 πάει να πάρει την αγωνιστική γραμμή του No 1 με αποτέλεσμα την ποινή αφαίρεσης ενός γύρου από τον αγώνα του.
- γ) Το σκάφος No 3 θα πρέπει για να περάσει απ' έξω την σημαδούρα να στρίψει αριστερά με αποτέλεσμα να μπει και να κόψει την αγωνιστική γραμμή του σκάφους No 1. Αυτό θα έχει αποτέλεσμα την ποινή αφαίρεσης ενός γύρου από τον αγώνα του.

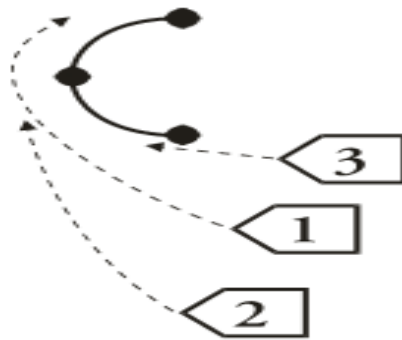

4.4.2 Παράδειγμα Νο 2

Το σκάφος No 2 προσπερνάει κανονικά, είναι τουλάχιστον 3 μήκη σκάφους εμπρός από το σκάφος No 1 πριν πάρει την αγωνιστική του γραμμή.



4.4.3 Παράδειγμα Νο 3

Το σκάφος Νο 2 θα πάρει μείωση ενός γύρου σαν ποινή επειδή έσπρωξε το σκάφος Νο 1 να περάσει εσωτερικά την σηματοδούρα για να αποφύγει την σύγκρουση.

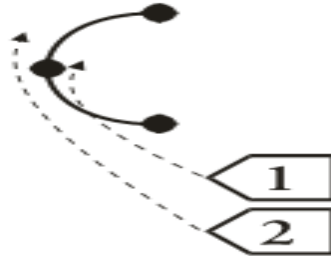

4.4.4 Παράδειγμα Νο 4

Το σκάφος Νο 2 ορθώς αφήνει ελεύθερη την εσωτερική αγωνιστική γραμμή.

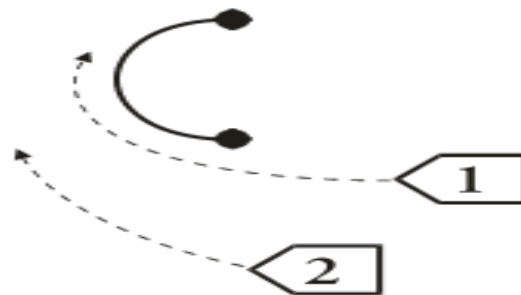

4.4.5 Παράδειγμα Νο 5

Το σκάφος Νο 1 αφήνει ελεύθερη την εσωτερική αγωνιστική γραμμή επειδή έστριψε ανοιχτά. Επιτρέπει στο σκάφος Νο 2 να προσπεράσει κάνοντας μία πιο κλειστή στροφή. Στην θέση X το σκάφος Νο 2 έχει πάρει την αγωνιστική του γραμμή.

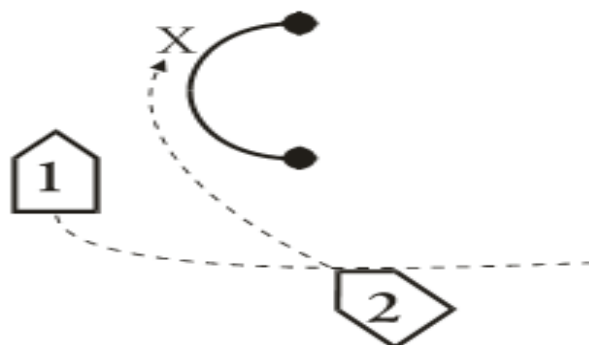

4.5 Διακοπή Αγώνα

- 4.5.1** Ο αγώνας μπορεί να διακοπεί μόνο κατά την κρίση της γραμματείας και του αλυτάρχη, όπως πχ στην περίπτωση αποκοπής κάποιας σημαδούρας. Η διαδικασία διακοπής είναι αντίστοιχη εκείνης του τερματισμού (όλα τα σκάφη συμπληρώνουν τον γύρο τους ανάλογα με τη θέση τους τη στιγμή εκείνη) με ειδοποίηση από τον αλυτάρχη (χωρίς ηχητικό σήμα). Σε περίπτωση που υπάρχουν περισσότερες από μία σειρές αγωνιζομένων τότε το σκέλος της σειράς που διεκόπη επαναλαμβάνεται, μόνο για τα σκάφη εκείνα που λειτουργούσαν τη στιγμή της διακοπής, στη διάρκεια της ημέρας και πριν τον τελικό ώστε να μην υπάρχει αλλοίωση αποτελεσμάτων μεταξύ των σειρών για την πρόκριση σε τελικό.
- 4.5.2** Στη περίπτωση που κάποιος αγώνας διακοπεί οριστικά τότε αν μέχρι τότε έχουν ολοκληρωθεί μόνο τα προκριματικά σκέλη η κατάταξη των αγωνιζομένων προκύπτει από το άθροισμα των δυο καλύτερων γυρολογίων του καθενός. Σε κάθε άλλη περίπτωση από το άθροισμα των πραγματοποιηθέντων μέχρι τη διακοπή γυρολογίων.
- 4.5.3** Σε περίπτωση οριστικής διακοπής αγώνα με ταυτόχρονη ύπαρξη δυο σειρών για κάποια κατηγορία, εκ των οποίων η μια δεν έχει και δεν είναι εφικτό να συμπληρώσει τόσα σκέλη όσα η άλλη τότε ο συγκεκριμένος αγώνας για τη κατηγορία αυτή θα πρέπει να μεταφερθεί σε άλλη ημερομηνία καθώς η κατάταξη πρέπει να προκύπτει από ισάριθμες προσπάθειες-ευκαιρίες για κάθε αγωνιζόμενο..

4.6 Τερματισμός

- 4.6.1** Ο τερματισμός δίνεται με ένα ηχητικό σήμα ίδιο με αυτό της εκκίνησης. Μετά το ηχητικό σήμα όσοι αγωνιζόμενοι έχουν ήδη περάσει από τη γραμμή εκκίνησης/τερματισμού πριν από αυτό ολοκληρώνουν το γύρο τους και βγάζουν τα σκάφη τους εκτός νερού. Σκάφος που περνά τη γραμμή τερματισμού μετά το σήμα της λήξης πρέπει να δεν υποχρεούται να συμπληρώσει γύρο και αν το κάνει ο γύρος αυτός δεν υπολογίζεται.
- 4.6.2** Εάν ένα σκάφος σταματήσει πριν την γραμμή τερματισμού και πριν το τέλος του αγώνα, μετρείται το γυρολόγιο του μέχρι την τελευταία φορά που πέρασε την γραμμή τερματισμού.

4.6.3 Ο χρόνος αναμονής για προσπάθεια τερματισμού ακινητοποιημένου πριν τη γραμμή καταμέτρησης σκάφους δεν υπερβαίνει το 1 λεπτό μετά τον τερματισμό και του τελευταίου εν κινήσει σκάφους και μόνο εφόσον αυτό ακινητοποιήθηκε πριν το σήμα λήξης του αγώνα..

Παράδειγμα τερματισμού:

Δίνεται ακουστικό σήμα τερματισμού και έχουμε

-το σκάφος 1 τερματίζει αμέσως μόλις περάσει την γραμμή και αυτός είναι ο τελευταίος γύρος του

-το σκάφος 2 ολοκληρώνει όλο τον κύκλο μέχρι την γραμμή τερματισμού και μετράει ο γύρος

-το ακινητοποιημένο πριν τη λήξη του αγώνα σκάφος 3 έχει χρόνο ενός λεπτού μετά τον τερματισμό του 2 για να συμπληρώσει έγκυρο γύρο.

Εάν στην καταμέτρηση των γύρων των δύο σκαφών έχουν ακριβώς τους ίδιους γύρους στο σύνολο του αγώνα, πρώτος είναι το σκάφος 1 μιας και ολοκλήρωσε τον συγκεκριμένο γύρο πριν το σκάφος 2.

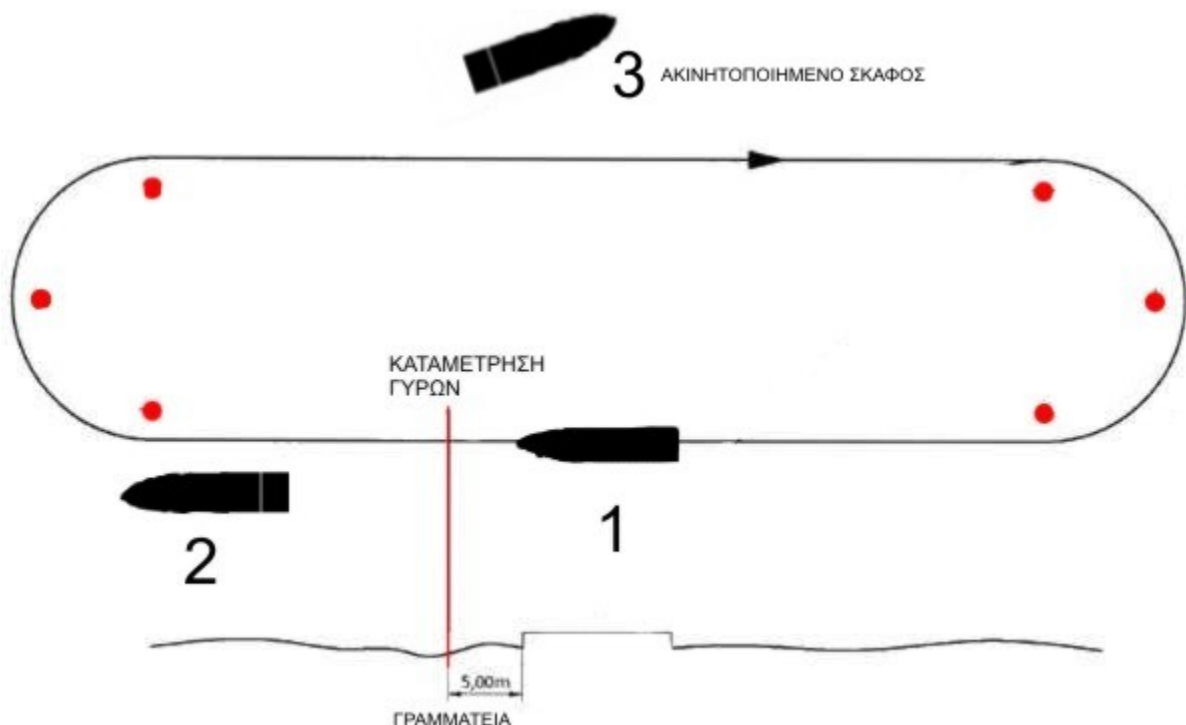

5. Καταμέτρηση Γύρων – Βαθμολογία

5.1 Καταμέτρηση

5.1.1 Στον τελικό σε περίπτωση ισοβαθμίας γύρων, ο αγωνιζόμενος που συμπλήρωσε πρώτος τον αριθμό γύρων είναι ο νικητής.

5.1.2 Για την πρόκριση στον τελικό, σε περίπτωση ισοβαθμίας γύρων στα δυο καλύτερα γυρολόγια δυο η περισσότερων αγωνιζομένων και λόγω έλλειψης χρονομέτρων ακριβείας για τον κάθε αγωνιζόμενο τότε:

α) Προκρίνεται ο αγωνιζόμενος με το μεγαλύτερο αριθμό γύρων σε οποιοδήποτε εκ των δύο γυρολογίων (πχ Αγωνιζόμενος Α:10+15=25 γύροι ,και αγωνιζόμενος Β:18 +7=25 γύροι ,προκρίνεται ο Β). Στη περίπτωση απόλυτης ισοβαθμίας σε γύρους μεταξύ δύο η περισσότερων αγωνιζομένων (π.χ Α: 10+15=25γύροι και Β: 15+10+25 γύροι) τότε την κατάταξη θα κρίνει η επίδοσή τους στο τρίτο σκέλος.

β) Εάν η κατάταξη δεν μπορεί να διευκρινιστεί όπως παραπάνω θα συνυπολογίζεται ποιο από δύο σκάφη με ίδιο αριθμό γύρων τους συμπλήρωσε πρώτο και ποιο δεύτερο .

5.2 Αποτελέσματα και Βαθμολογίες

5.2.1 Τα γυρολόγια κάθε σκέλους υπολογίζονται μετά το τέλος του συμπεριλαμβανομένων των ποινών.

5.2.2 Το άθροισμα των δύο καλύτερων γυρολογίων κάθε αγωνιζόμενου θα υπολογίζεται για την συμμετοχή του στον τελικό (βλέπε και 5.1.2).

5.2.3 Σε περίπτωση που υπάρχουν μέχρι οκτώ συμμετοχές θα υπάρχει μία σειρά με τρία σκέλη χωρίς τελικό. Το άθροισμα των δύο καλύτερων γυρολογίων κάθε αγωνιζόμενου θα βγάζει και το τελικό αποτέλεσμα του αγώνα (βλέπε και 5.1.2).

5.2.4 Η βαθμολογία κάθε αγώνα για το πρωτάθλημα της χρονιάς θα έχει ως εξής:

1^{ος} => 100 βαθμοί

2^{ος} => 96 βαθμοί

3^{ος} => 92 βαθμοί

4^{ος} => 88 βαθμοί

5^{ος} => 84 βαθμοί

6^{ος} => 82 βαθμοί

7^{ος} => 80 βαθμοί

8^{ος} => 78 βαθμοί

9^{ος} => 76 βαθμοί

10^{ος} => 74 βαθμοί

11^{ος} => 73 βαθμοί

Οι υπόλοιπες θέσεις εφόσον αυτές υπάρχουν βαθμολογούνται με ένα βαθμό λιγότερο της προηγούμενης η κάθε μια. Προϋπόθεση για να βαθμολογηθεί ένας αγωνιζόμενος είναι η συμπλήρωση ενός τουλάχιστον γύρου σε κάποιο από τα σκέλη της κατηγορίας που συμμετέχει.

Οι παρόντες κανονισμοί ισχύουν με την έναρξη του πρωταθλήματος 2014-15 και αντικαθιστούν οποιουσδήποτε προηγούμενους.